

---

# 3 Mantenimiento de la impresora

Para garantizar un buen rendimiento de la impresora e impresiones de alta calidad, asegúrese de mantener la impresora Photo Printer y su entorno limpios y sin polvo.

## Realización del mantenimiento de rutina

Para mantener una buena calidad de impresión, limpie el exterior de la impresora (consulte la página 3-1) regularmente para eliminar la acumulación de polvo y evitar que entre suciedad.

Asegúrese de que dispone de un kit de limpieza para impresora térmica KODAK. Este kit contiene 10 toallitas impregnadas en alcohol envasadas individualmente.



### PRECAUCIÓN:

**El alcohol es un líquido inflamable. Puede causar irritación en los ojos y sequedad en la piel. Lávese las manos con agua y jabón después de realizar procedimientos de mantenimiento en los que utilice toallitas impregnadas en alcohol. Para obtener más información, consulte la hoja de datos de seguridad de materiales (MSDS).**

## Limpieza del exterior

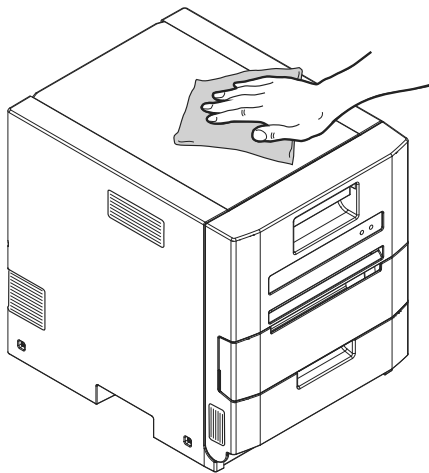

1. Coloque el interruptor de alimentación en posición de apagado (O).
2. Extraiga lo siguiente:
  - La bandeja de salida (si está instalada)
  - La bandeja de recortes. Consulte "Extracción de la bandeja de recortes" en la página 2-6.
3. Vacíe la bandeja de recortes.
4. Limpie el exterior de la impresora, la bandeja de salida y la bandeja de recortes con un paño húmedo que no deje pelusa.
5. Introduzca la bandeja de recortes y la bandeja de salida (si corresponde).
6. Coloque el interruptor de alimentación en posición de encendido (|).

## Limpeza del cabezal de impresión térmico y del rodillo de separación

**IMPORTANTE:** *Siga este procedimiento solo si se lo indica un representante de servicio.*

1. Coloque el interruptor de alimentación en posición de apagado (O).
2. Extraiga la bandeja de salida (si está instalada).
3. Extraiga la bandeja de recortes y vacíela. Consulte "Extracción de la bandeja de recortes" en la página 2-6.
4. Tire del asa de la puerta frontal.

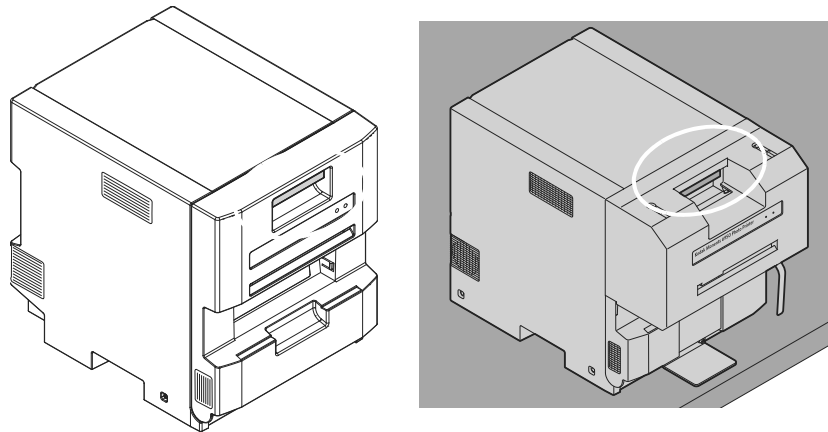

### **PRECAUCIÓN:**

**El cabezal de impresión térmico alcanza temperaturas extremadamente altas durante el funcionamiento normal. Espere alrededor de cinco minutos después de abrir la parte frontal de la impresora para limpiarla. Las huellas dactilares pueden dañar el cabezal térmico. No lo toque nunca con las manos o los dedos al descubierto.**

5. Baje la puerta con cuidado hasta que esté totalmente abierta.
6. Extraiga la cinta y el papel.

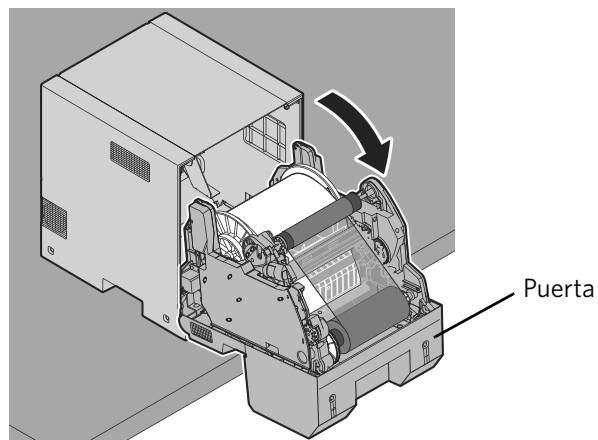

7. Extraiga una nueva toallita impregnada en alcohol de su envoltorio. Mueva la almohadilla a lo largo de todo el cabezal de impresión térmico, en una sola dirección. Cuando limpie el cabezal térmico, realice lo siguiente:
  - Aplique una presión firme y uniforme.
  - Realice tres pasadas por el cabezal de impresión térmico.
  - Utilice una parte limpia de la toallita en cada pasada.

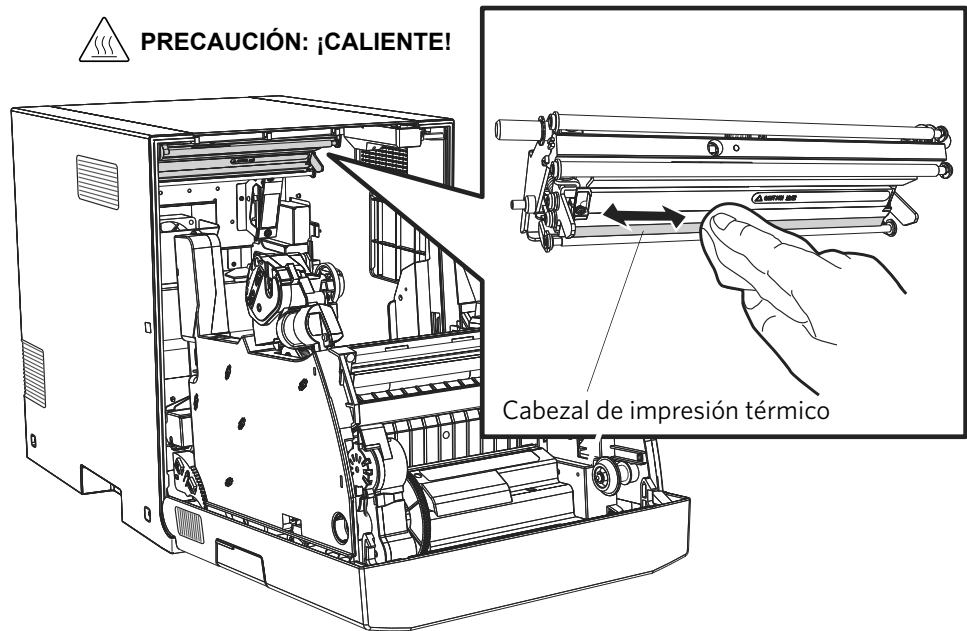

8. Utilice una toallita impregnada en alcohol nueva para limpiar el rodillo de separación. Gire el rodillo para limpiar toda su superficie.
9. Deje que el alcohol se seque por completo (durante alrededor de cinco minutos) antes de reanudar la impresión.

10. Coloque el interruptor de alimentación en posición de encendido ( | ).

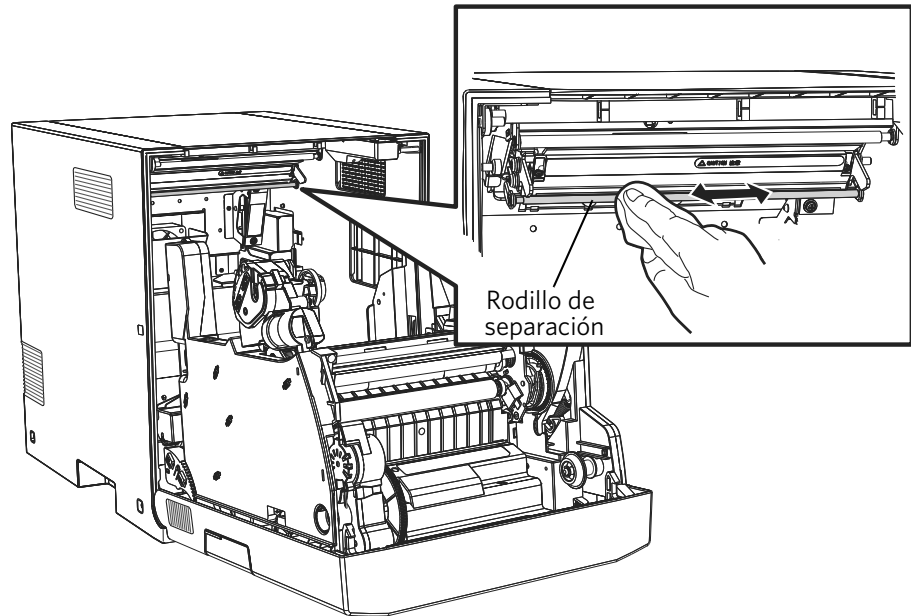

11. Instale el papel y la cinta. Consulte 2-9 y 2-16.
12. Cierre la parte frontal de la impresora.
13. Instale la bandeja de salida (si corresponde). Consulte la página 2-6.

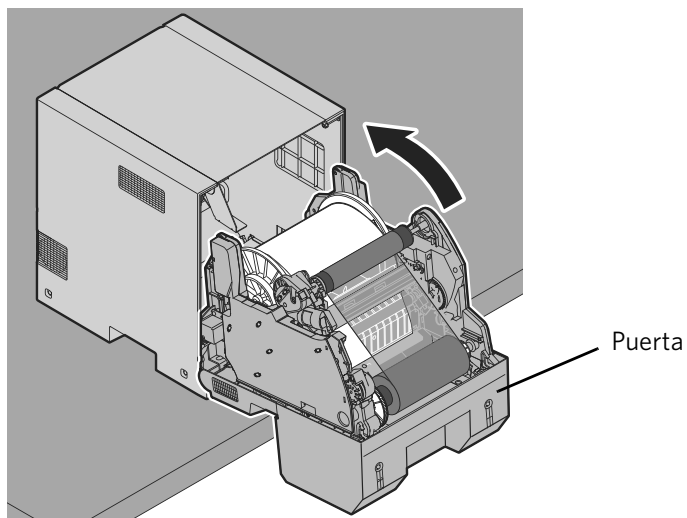

## Limpieza de los rodillos de presión y de arrastre

1. Coloque el interruptor de alimentación en posición de apagado (O).
2. Extraiga la bandeja de salida (si está instalada).
3. Extraiga la bandeja de recortes y vacíela. Consulte "Extracción de la bandeja de recortes" en la página 2-6.
4. Tire del asa de la puerta frontal.

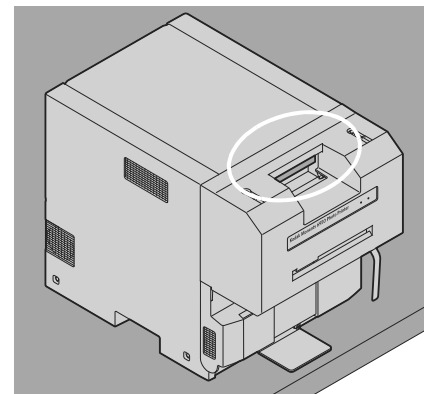
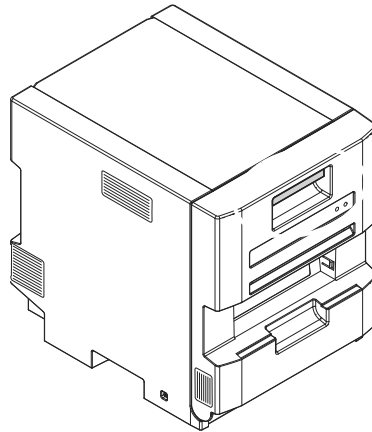

### **PRECAUCIÓN:**

**El cabezal de impresión térmico alcanza temperaturas extremadamente altas durante el funcionamiento normal. Espere alrededor de cinco minutos después de abrir la parte frontal de la impresora para limpiarla. Las huellas dactilares pueden dañar el cabezal térmico. No lo toque nunca con las manos o los dedos al descubierto.**

5. Baje la puerta con cuidado hasta que esté totalmente abierta.
6. Extraiga la cinta y el papel.

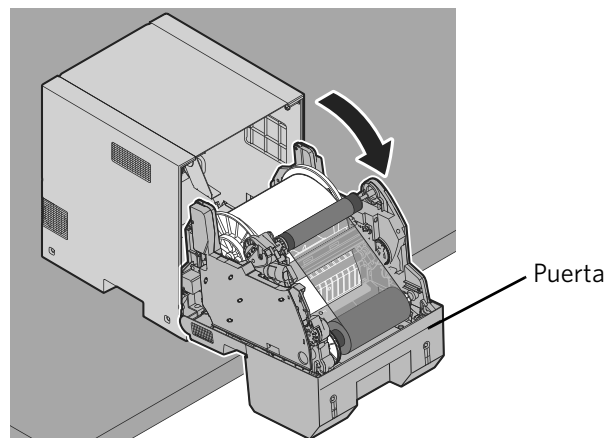

7. Extraiga una toallita impregnada en alcohol de su envoltorio. Limpie la parte de goma del rodillo de presión con la toallita.
8. Gire el rodillo para limpiar toda su superficie.
9. Deje que el alcohol se seque por completo (durante alrededor de cinco minutos) antes de reanudar la impresión.

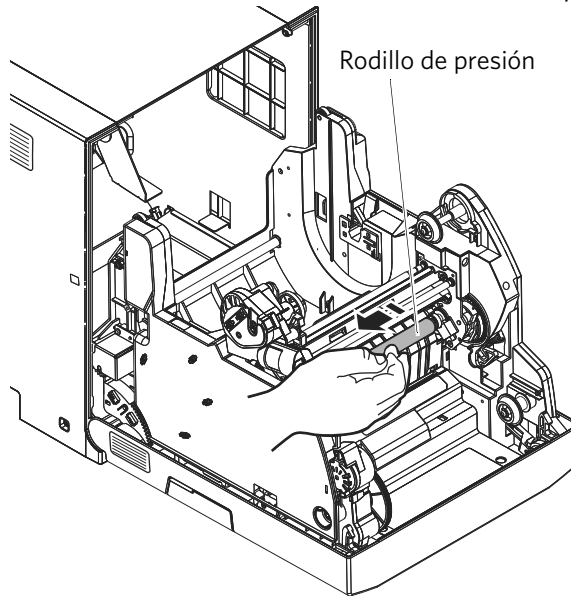

10. Extraiga una nueva toallita impregnada en alcohol de su envoltorio. Limpie el rodillo de arrastre metálico con la toallita.
11. Gire el rodillo para limpiar toda su superficie.
12. Deje que el alcohol se seque por completo (durante alrededor de cinco minutos) antes de reanudar la impresión.

- Coloque el interruptor de alimentación en posición de encendido ( | ).

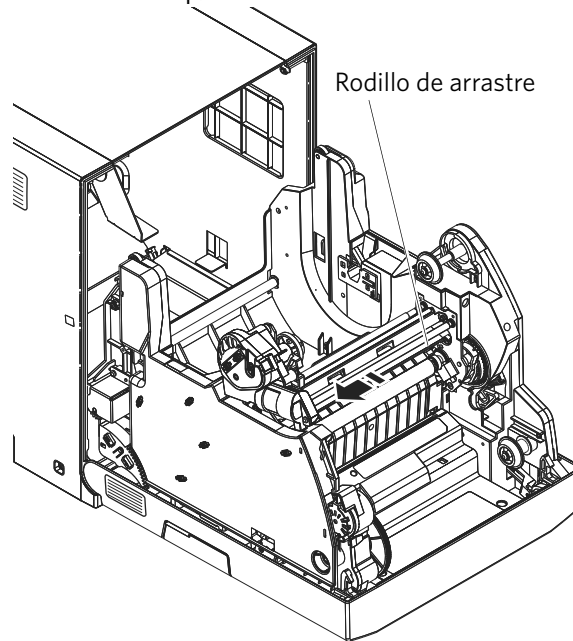

- Instale el papel y la cinta. Consulte 2-9 y 2-16.
- Cierre la parte frontal de la impresora.
- Instale la bandeja de salida (si corresponde). Consulte la página 2-6.

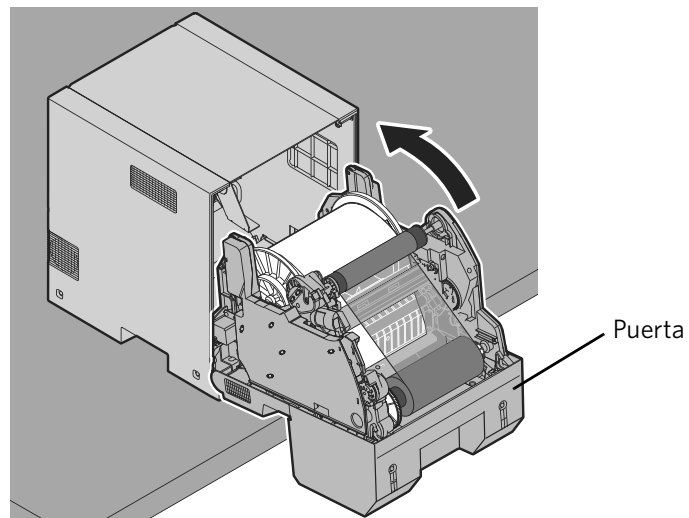

## Limpieza del rodillo de limpieza

1. Coloque el interruptor de alimentación en posición de apagado (O).
2. Extraiga la bandeja de salida (si está instalada).
3. Extraiga la bandeja de recortes y vacíela. Consulte "Extracción de la bandeja de recortes" en la página 2-6.
4. Tire del asa de la puerta frontal.

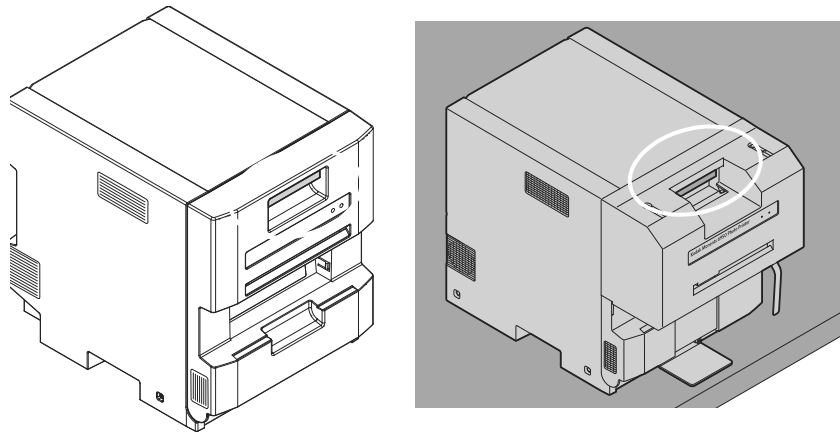

### PRECAUCIÓN:

**El cabezal de impresión térmico alcanza temperaturas extremadamente altas durante el funcionamiento normal. Espere alrededor de cinco minutos después de abrir la parte frontal de la impresora para limpiarla. Las huellas dactilares pueden dañar el cabezal térmico. No lo toque nunca con las manos o los dedos al descubierto.**

5. Baje la puerta con cuidado hasta que esté totalmente abierta.
6. Extraiga la cinta y el papel.

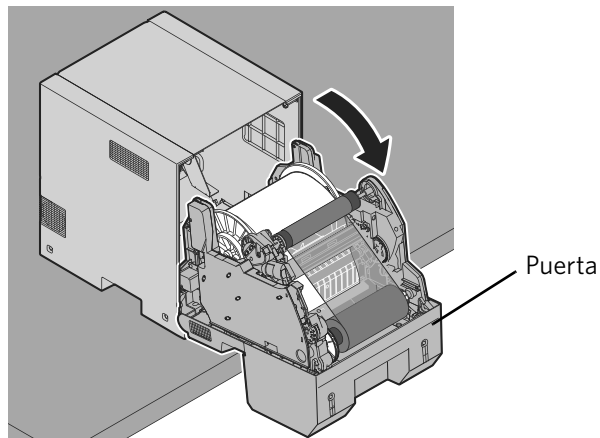

7. Extraiga una nueva toallita impregnada en alcohol de su envoltorio. Limpie la parte de goma del rodillo de limpieza con la toallita.
8. Gire el rodillo para limpiar toda su superficie.
9. Deje que el alcohol se seque por completo (durante alrededor de cinco minutos) antes de reanudar la impresión.
10. Coloque el interruptor de alimentación en posición de encendido (|).

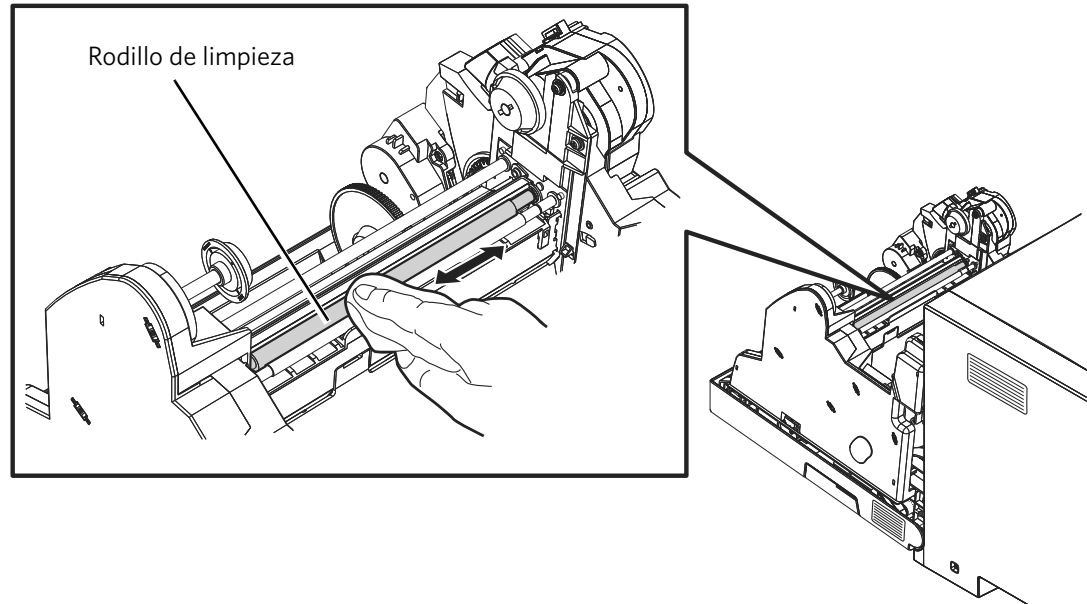

11. Instale el papel y la cinta. Consulte 2-9 y 2-16.
12. Cierre la parte frontal de la impresora.
13. Instale la bandeja de salida (si corresponde). Consulte la página 2-6.

